

Кабельный барабан с датчиком длины стрелы и датчиком угла наклона стрелы

Датчик приближения к ЛЭП

Датчик предельного подъема крюка

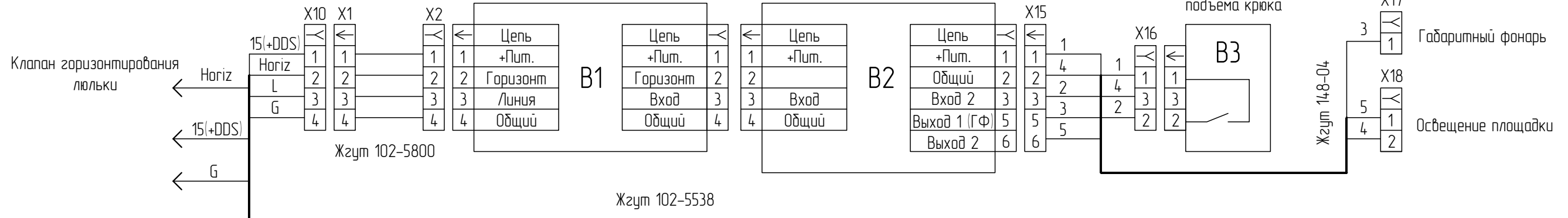

Блок индикации

Датчики избыточного давления в гидроцилиндре подъема стрелы

Токосъемник с датчиком азимута

Датчик избыточного давления в гидросистеме крана

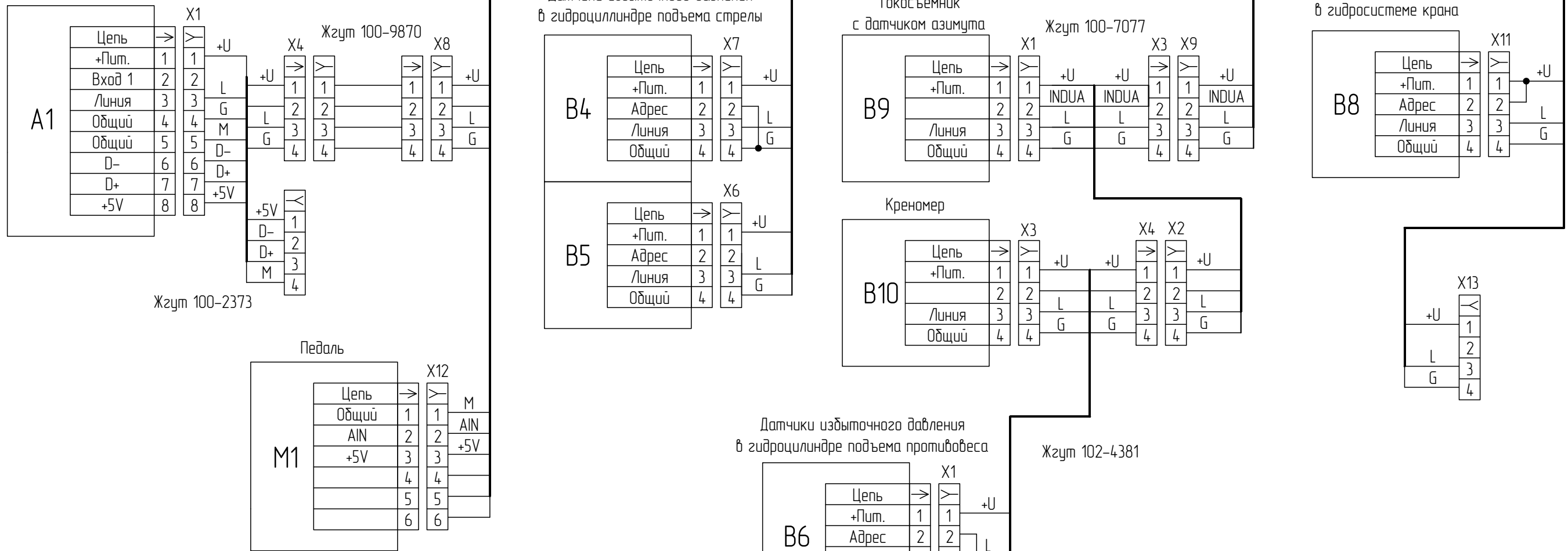

Датчики избыточного давления в гидроцилиндре подъема противовеса

Жзуп 102-4381

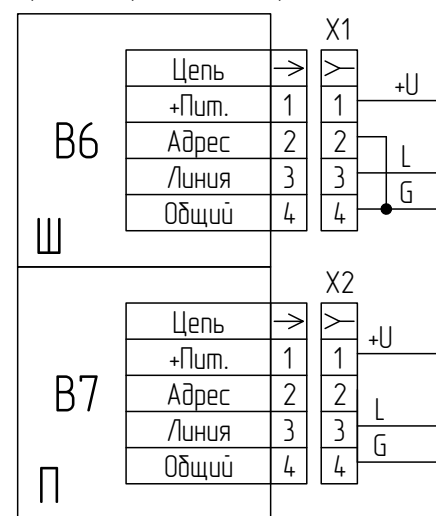

Номер части 102-5753	Рев. A	REZONANS	КОММЕРЧЕСКАЯ ТАЙНА ООО «НПП «Резонанс» Россия, г. Челябинск
Материал		Наименование Система безопасности	
Единицы чертежа ММ		Формат A3	Документ 16-15572
Ответственный Лабухина О.В.		Дата 8.08.2016	Рев. A
Масштаб: 1:1		Масса:	Лист 1 Листов 2

