

Кабельный барабан с датчиком длины стрелы
и датчиком угла наклона стрелы

Датчик приближения к ЛЭП

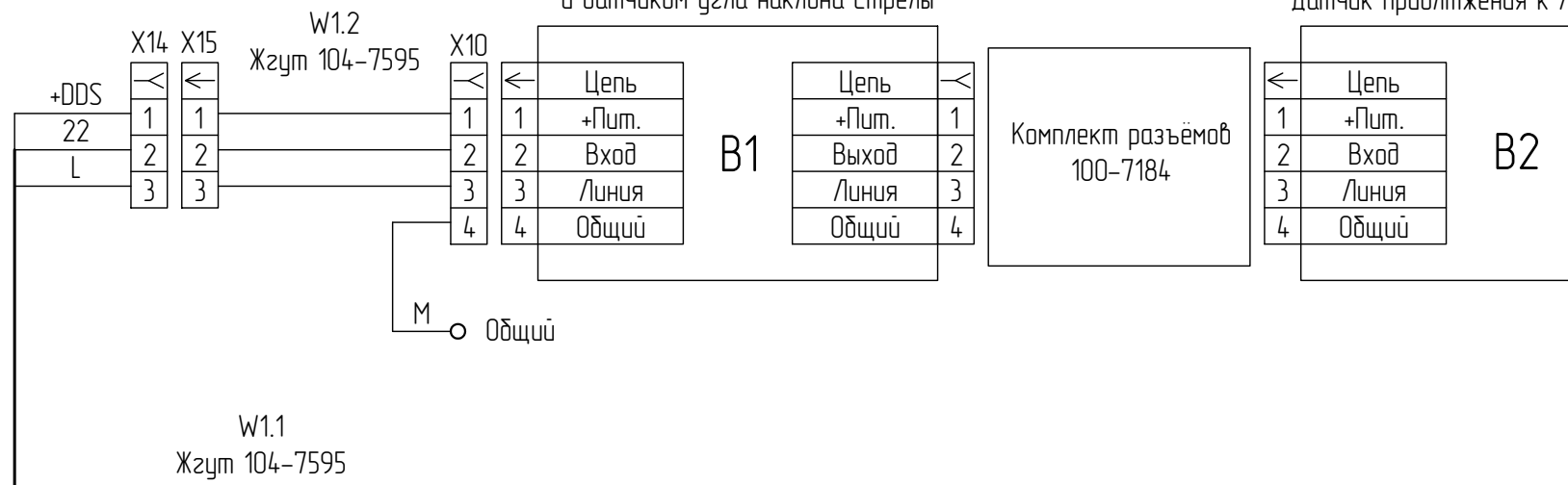

Блок индикации

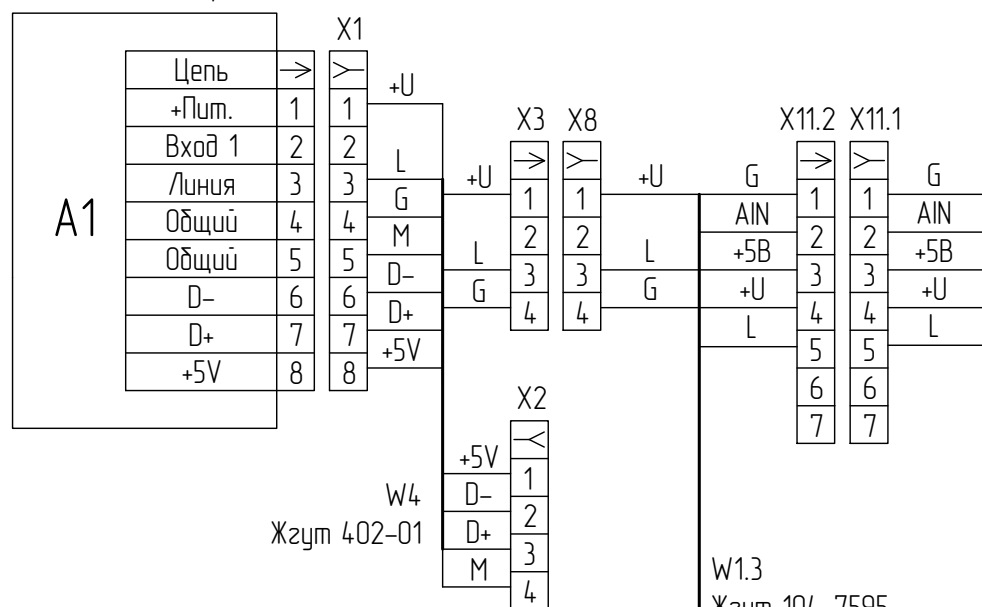

Педаль напольная

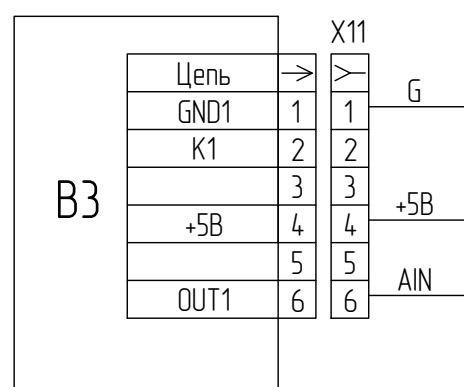

Датчики избыточного давления
в гидроцилиндре подъема стрелы

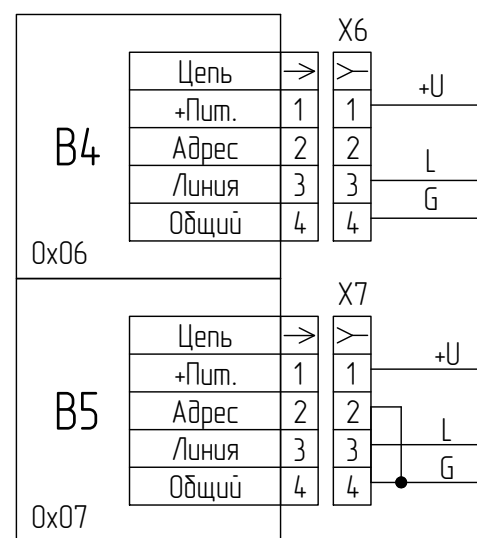

Токосяемник
с датчиком азимута



Номер части 104-6626	Рев. A	REZONANS	КОММЕРЧЕСКАЯ ТАЙНА ООО «НПП «Резонанс» Россия, г. Челябинск
Материал		Наименование Система безопасности Схема электрическая соединений	
Единицы чертежа ММ		Формат A3	Документ 20-20055
Ответственный Вурьев О.В.	Дата 09.04.2020	Масштаб: 1:1	Лист 1 / Листов 2

